

STANDSPEICHER GESCHLOSSEN SGZ ... C

FÜR ZENTRALE WARMWASSERVERSORGUNG

ZANKER STANDSPEICHER SOMMERPAUSE FÜR IHRE ZENTRALHEIZUNG

Der Warmwasserspender für das ganze Haus. Die SGZ Standspeicher von ZANKER sind zur zentralen Warmwasserversorgung von Ein- und Mehrfamilienhäusern konzipiert. Mit günstigem Niedertarif-Strom bereiten sie nachts das Warmwasser für den folgenden Tag. Die solide

Verarbeitung und Wärmedämmung der SGZ Standspeicher sorgt für einen wirtschaftlichen Betrieb über viele Jahre.



SGZ 200 C bis SGZ 400 C



- Effizienter Einkreisbetrieb mit einer Anschlussleistung von 2-6 kW
- Hochwertige Magnesiumanode
- Wärmedämmung mit Kunststoffhülle zum Schutz des Behälters
- IP25
- Stufenlose Temperaturwahl von ca. 35°C bis ca. 82°C
- Automatische Frostschutzfunktion
- Installation auch in Verbindung mit Kunststoffrohrsystemen

WARMWASSERGERÄTE

STANDSPEICHER GESCHLOSSEN SGZ ... C

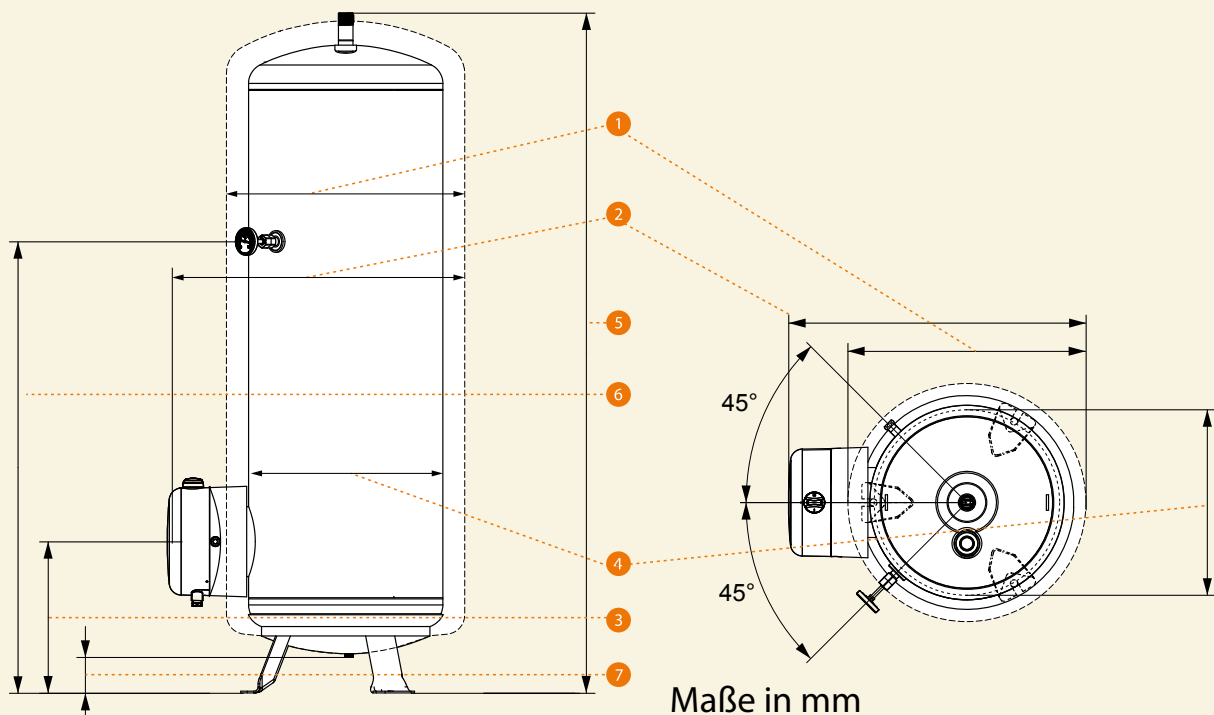

- 1 Durchmesser mit Wärmedämmung | a
- 2 Tiefe | b
- 3 Standfuß - Mitte - Flansch | c
- 4 Gerätedurchmesser | e
- 5 Höhe | h
- 6 Höhe bis Thermometerstutzen | k
- 7 Abstand kW-Anschluss - Stellfläche | n

Maße in mm

Maße			SGZ 200 C	SGZ 300 C	SGZ 400 C
Durchmesser mit Wärmedämmung	Ø a	mm	630	700	750
Tiefe	b	mm	730	815	865
Standfuß - Mitte - Flansch	c	mm	340	365	375
Gerätedurchmesser	Ø e	mm	430	490	540
Höhe	h	mm	1570	1585	1755
Höhe bis Thermometerstutzen	k	mm	1035	1040	1160
Abstand kW-Anschluss - Stellfläche	n	mm	80	75	75

Modell	Produkt- nummer	EAN	Spannung V	Nennleistung kW	Zapfprofil	Inhalt l	Gewicht kg ¹⁾	Energie- effizienz- klasse
SGZ 200 C	231 319	40 41056 02782 1	1/N/PE~ 230 50 Hz 2/N/PE ~ 230 50 Hz 3/PE ~ 400 50 Hz	2/4/6	XL	200	254	C
SGZ 300 C	231 320	40 41056 02783 8	1/N/PE~ 230 50 Hz 2/N/PE ~ 230 50 Hz 3/PE ~ 400 50 Hz	2/4/6	XL	300	367	C
SGZ 400 C	231 321	40 41056 02784 5	1/N/PE~ 230 50 Hz 2/N/PE ~ 230 50 Hz 3/PE ~ 400 50 Hz	2/4/6	XL	400	454	C

1) mit Wasserfüllung

EHT Dienstleistungsgesellschaft mbH
 Markenvertrieb ZANKER
 Gutenstetter Straße 10 · 90449 Nürnberg · www.zanker-haustechnik.de

Telefon: 0911/96 56 252
 Telefax: 0911/96 56 131
 E-Mail: mail@eht-haustechnik.de